

iSensor DE SOBREMESA

CARACTERÍSTICAS TÉCNICAS



	iSensor S
Medidas exteriores (ancho x fondo x alto) (mm)	388x546x389
Tapa	Cúpula
Sistema de apertura	Automática
Medidas interiores cámara (ancho x fondo x alto) (mm)	328x385x162
Bomba de vacío (m ³ /h)	8 Becker/Busch
Posición barra de sellado	
Ciclo de máquina aproximado (segundos)	40
Longitud barra sellado (mm)	315
Peso (kg)	36
Peso con embalaje (kg)	43
Dimensiones embalaje (ancho x fondo x alto) (mm)	626 x 528 x 640
Potencia (kW)	0,96
Voltaje (V/Ph/Hz)	230/L+N/50-60
Aceite lubricante	ISO VG 32 alimentario
Gas inerte	Opcional

ESPECIFICACIONES GENERALES

Panel de control LCD
 10 programas
 Conexión Bluetooth 4.0
 Barra de soldadura extraíble sin conexiones
 Equipadas para utilizar el accesorio de vacío externo
 Soft Air. Envasado de alimentos delicados
 Función Stop. Posibilidad de bloquear el vacío durante un tiempo determinado o hasta que el usuario lo desee
 AutoClean Oil. Sistema de autolimpieza del aceite
 SCS (Self Calibration System) Sistema de auto-calibración
 MCV (Multi Cycle Vacuum). Repetición de ciclos de vacío consecutivos
 Vacuum Standby. Mantiene el vacío dentro de la cámara por tiempo indefinido
 Control de vacío por sensor
 Vac+ . Vacío para forzar la salida de aire de los productos porosos
 Equipada con las patentes iVac e iSeal que permiten un envasado perfecto sin supervisión
 Doble soldadura para mayor seguridad (2x3 mm)
 Equipadas con placa de polietileno interior
 Construida en acero inoxidable AISI 304 18/10
 Cuba con cantos redondeados para facilitar la limpieza
 Tapa de metacrilato para transparente para visualizar el alimento a envasar
 Visor lateral de nivel de aceite
 Modo automático
 Aplicación para iOS y Android para controlar los programas y gestionar la impresión de etiquetas

OPCIONES

Bomba de vacío Becker / Busch
 Conexión con gas inerte

ACCESORIOS

Kit vacío externo
 Soporte con ruedas
 Aceite para bomba de vacío
 Bolsas de vacío para conservación
 Bolsas de vacío para cocción
 Espuma para sonda corazón
 Plancha de polietileno negro alimentario
 Cilindro de llenado de bolsas de vacío
 Accesorio para envasado de líquidos
 Impresora de etiquetas inalámbrica con tecnología Bluetooth LE 4.0
 Etiquetas térmicas adhesivas
 Recipientes GN para vacío
 Tapas para recipiente GN de vacío

DATOS PARA LA INSTALACIÓN

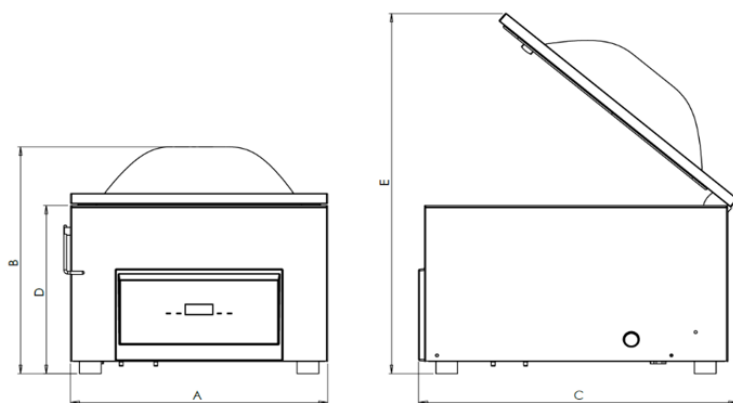

	S
Cota A (mm)	388
Cota B (mm)	389
Cota C (mm)	546
Cota D (mm)	325
Cota E (mm)	650